

# Спортивный тренажер СО 6.13

Для детей в возрасте от 8 лет

## ПАСПОРТ

СО 6.13.00.00.00ПС



### Зона безопасности.

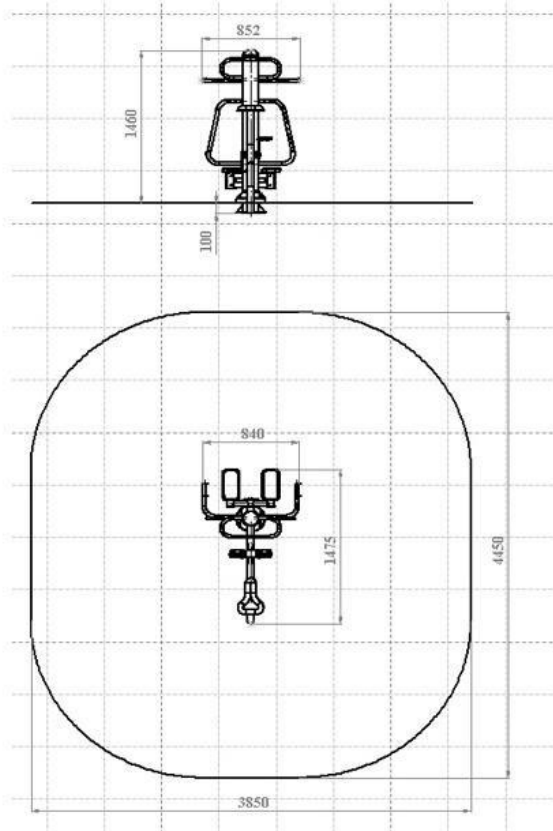

# СО 6.13 Спортивный тренажер Вело и Степ

Для детей в возрасте от 8 лет

## • ОПИСАНИЕ

Тренажер рассчитан на тренировку одного или двух человек и позволяет выполнять два силовых упражнения — имитация подъема по лестнице и вращение педалей велосипеда. Первый пользователь, выполняющий подъем по лестнице, становится на подножки грудью к опоре и взявшись за рукоятки, производит попеременное движение каждой ногой вверх-вниз. Второй пользователь, выполняющий вращение педалей, садится на сиденье лицом к опоре и держась за рукоятки, вращает педали «велосипеда».

Габариты:

1470 \* 840 \* 1460

### 20. Инструкция по монтажу.

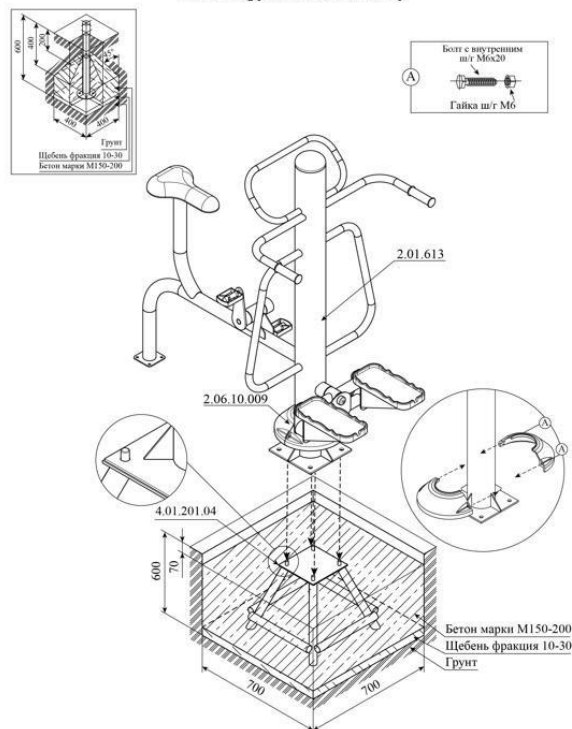

**Внимание!** Монтаж производить не менее чем через трое суток после заливки фундамента.