

Спортивный тренажер СО 6.04

Для детей в возрасте от 8 лет

ПАСПОРТ

СО 6.04.00.00.00ПС



Зона безопасности.

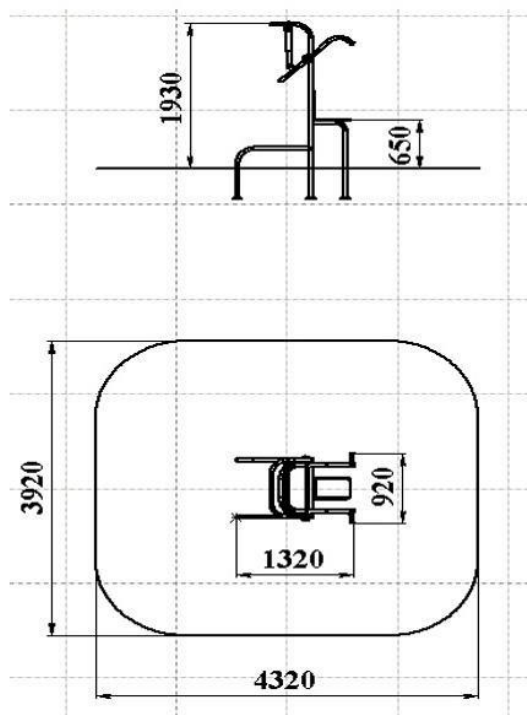

СО 6.04 Спортивный тренажер

Жим штанги сидя

Для детей в возрасте от 8 лет

ОПИСАНИЕ

Тренажер представляет собой совокупность элементов имитирующих жим штанги сидя. Тренажер предназначен для тренировки мышц рук и спины, развивает координацию движений.

Габариты:

1320 *920 *1930

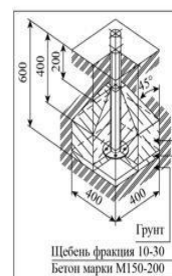
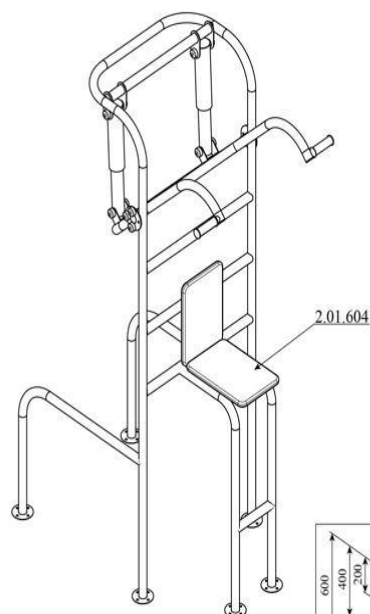

21.Схема бетонирования.

