

Спортивный тренажер СО 6.03

Для детей в возрасте от 8 лет

ПАСПОРТ

СО 6.03.00.00.00ПС



СО 6.03 Спортивный тренажер

Жим штанги лежа

Для детей в возрасте от 8 лет

ОПИСАНИЕ

Тренажер представляет собой совокупность элементов, имитирующих: жим штанги лежа. Тренажер предназначен для тренировки мышц рук и спины, развивает координацию движений.

Габариты:

2070 *865 *1730

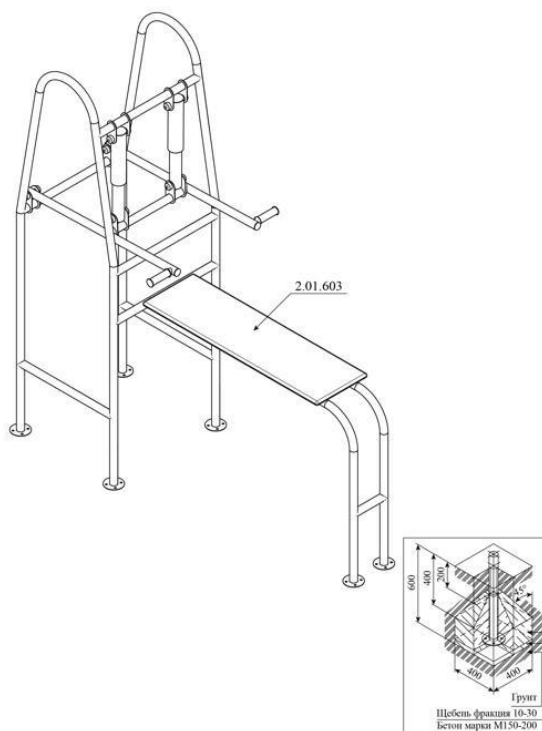
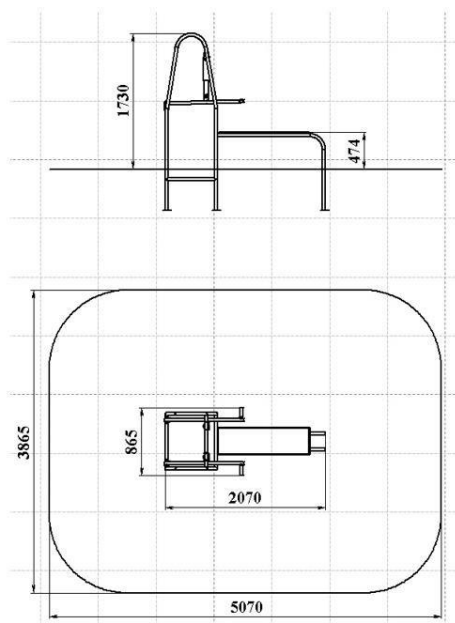

Внимание! Монтаж производить не менее чем через трое суток после заливки фундамента

21. Схема бетонирования.

